

Установа Студентски центар “Београд“, Светозара Марковић бр.56
Јавна набавка бр. МВД-2/15

КОНКУРСНА ДОКУМЕНТАЦИЈА

За јавну набавку добара: ЗАСТАВЕ
Број јавне набавке: МВД-2/15

Рок за подношење понуда: 24.03.2015. године до 11,30 часова

Отварање понуда: 24.03.2015. године у 12,00 часова

(Објављено на Порталу јавних набавки, интернет страници Установе)

Март, 2015.

Установа Студентски центар “Београд“, Светозара Марковић бр.56
Јавна набавка бр. МВД-2/15

На основу чл. 32. и 61. Закона о јавним набавкама („Сл. гласник РС” бр. 124/2012 и 14/2015, у даљем тексту: Закон), чл. 6. Правилника о обавезним елементима конкурсне документације у поступцима јавних набавки и начину доказивања испуњености услова („Сл. гласник РС” бр. 29/2013, 104/13), правилник о ближем уређивању поступка јавне набавке Установе Студентски центар „ Београд“, број 3027-3/2014 од 26.06.2014. године, Одлуке број _____ од _____.2015. године о покретању поступка јавне набавке број МВД-2/15, и Решења о образовању Комисије за јавну набавку, бр. _____ од _____.2015. године припремљена је:

Конкурсна документација садржи :

1. Општи подаци о јавној набавци
2. Подаци о предмету јавне набавке
3. Техничке карактеристике
4. Услови за учешће у поступку јавне набавке из члана 75 Закона и Упутство како се доказује испуњеност тих услова
5. Упутство понуђачима како да сачине понуду

Обрасци понуде у конкурсној документацији:

6. Образац понуде, подаци о понуђачу
7. Образац трошкова припреме понуде
8. Образац изјаве о независној понуди
9. Образац изјаве о поштовању обавеза из важећих прописа о заштити на раду, запошљавању и условима рада и заштите животне средине
10. Образац изјаве о достављању финансијског обезбеђења за добро извршење посла
11. Образац структуре цене, са упутством како да се попуни
12. Модел уговора

Укупан број страна конкурсне документације: 35

1. ОПШТИ ПОДАЦИ О ЈАВНОЈ НАБАВЦИ

1. Наручилац: Установа Студентски центар“Београд“
Адреса наручиоца: Београд, Светозара Марковића 56, факс: 011/3637-270, е-маил: brankicap@sc.rs
Интернет старница наручиоца: www.sc.rs
2. Врста поступка: јавна набавка мале вредности бр. МВД-2/15
3. Предмет јавне набавке добара - Заставе
4. Контакт : Установа Студентски центар“Београд“ – Одељење за јавне набавке, Београд ул. Светозара Марковића 56, факс: 011/3637-270, е-маил: brankicap@sc.rs

2. ПОДАЦИ О ПРЕДМЕТУ ЈАВНЕ НАБАВКЕ

1. Предмет јавне набавке су добра – Заставе , ЈН бр. МВД-2/15

Назив и ознака из општег речника набавке: **35821000** – заставе

2. Јавна набавка није обликована по партијама.

3. СПЕЦИФИКАЦИЈА

Набавка застава за потребе Установе Студентски центар “Београд“, обухвата набавку следећих добара са спецификацијом:

Прилог број 1

1. ЗАСТАВЕ ЗА СТУДЕНТСКЕ ДОМОВЕ

Ред.бр.	Објекат	Јед. мере	Народна	Студентског центра	Државна са грбом
1.	Сви Студентски домови	ком	28	28	14

2. ЗАСТАВЕ ЗА СТУДЕНТСКЕ РЕСТОРАНЕ

Ред.бр.	Објекти	Јед. мере	Народна застава	Застава Установе Студентског центра	Државна застава (са грбом)
2.	Студентски ресторан „Студентски град“	ком	1	1	1
2.	Студентски ресторан „Кошутњак“	ком	1	1	1
2.	Студентски ресторан „Обилићев Венац“	ком	1	1	1
2.	Студентски ресторан „Ђушина“	ком	1	1	1

3. ЗАСТАВЕ ЗА ДИРЕКЦИЈУ

Ред.бр.	Објекат	Јед. мере	Народна застава	Застава Установе Студентског центра	Државна застава (са грбом)
3.	Дирекција, Установа Студентски центар “Београд“	ком	2	2	2

ЗАСТАВЕ ЗА КОПЉА:

- димензије: 1,3m x 2m (државна и народна застава)
- материјал: флаг полиестер 115 gr/ m 2
- техника израде: дигитална сублиматик технологија
- заставе за копља морају да имају отворе са горње стране 5 cm

ВРСТЕ ЗАСТАВА :

Државна застави јесте хоризонтална тробојка са пољима исте висине, одозго на доле: црвена, плава и бела, а преко свега је, центра помереног ка јарболу за 1/7 укупне дужине заставе – Мали грб.

Народна застави јесте хоризонтална тробојка са пољима истих висина, одозго на доле: црвена, плава и бела.

Застава Установе Студентски центар “Београд”, бела застави са логом Установе на средини.

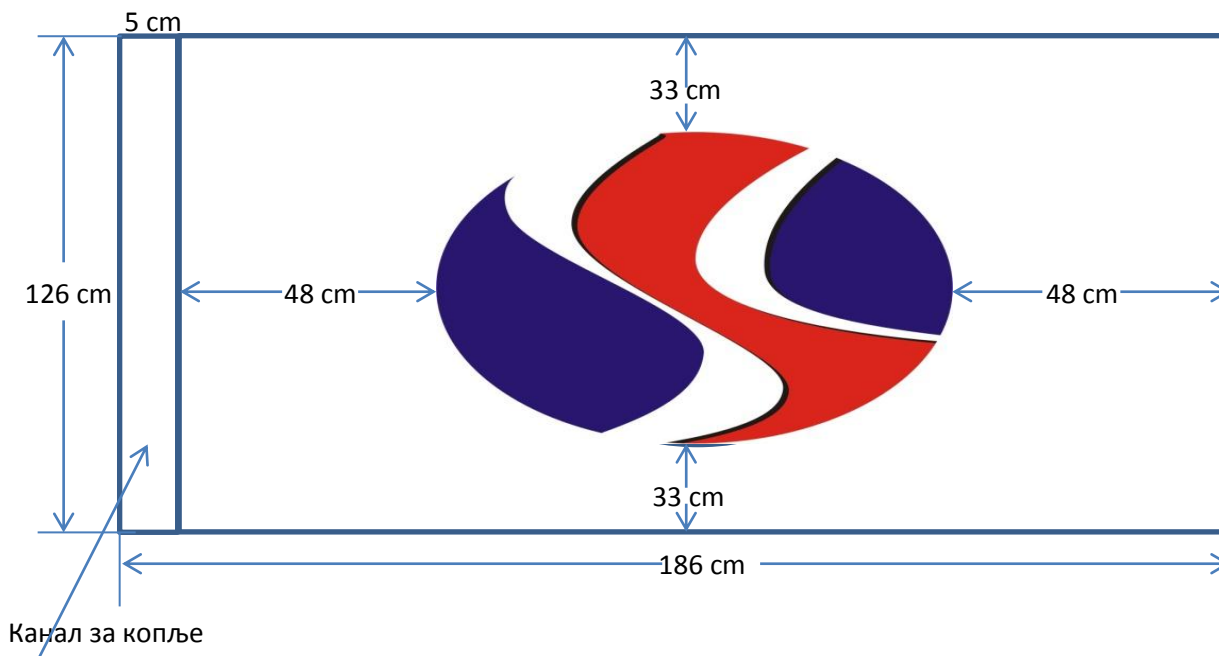
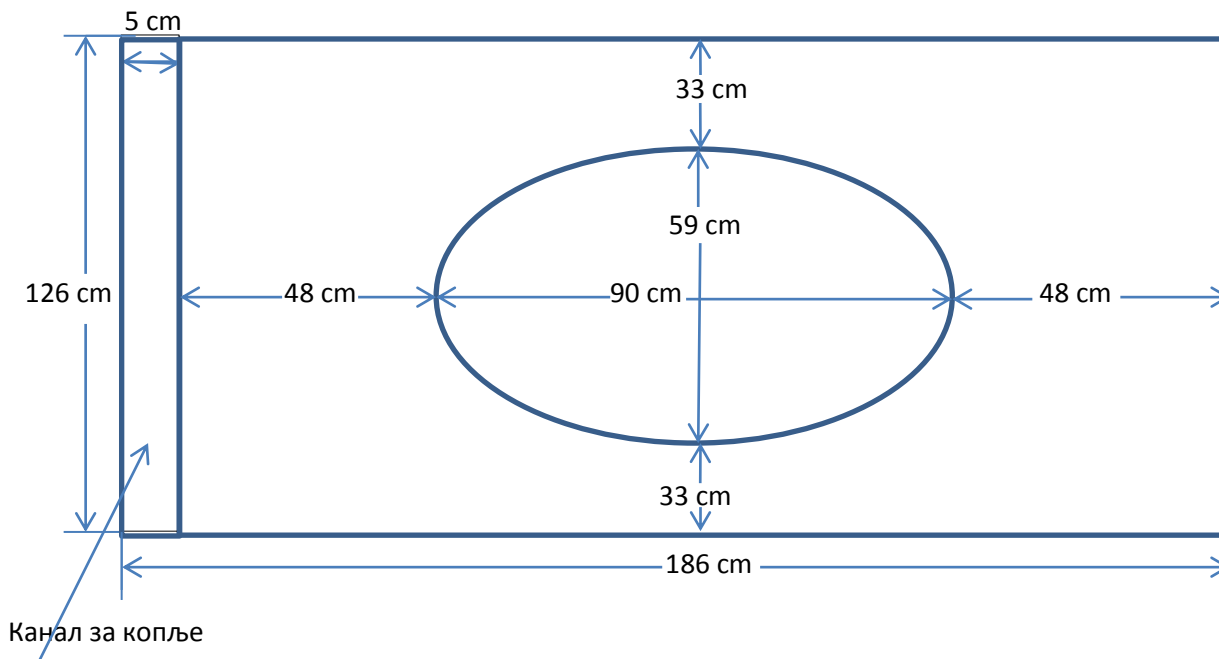

УЗОРКЕ ЗАСТАВА ДОСТАВИТИ УЗ ПОНУДУ.

НАПОМЕНА: Испоручене застави за копља Републике Србије у свему треба да су у складу са са Законом о изгледу и употреби грба, застави и химне Републике Србије (“Сл. Гласник РС”, бр.36/2009)

**ИЗЈАВА ПОНУЂАЧА
О ИСПУЊАВАЊУ УСЛОВА ИЗ ЧЛ. 75. ЗАКОНА У ПОСТУПКУ ЈАВНЕ
НАБАВКЕ МАЛЕ ВРЕДНОСТИ**

У складу са чланом 77. став 4. Закона, под пуном материјалном и кривичном одговорношћу, као заступник понуђача, дајем следећу:

ИЗЈАВУ

Понуђач _____ [*навести назив понуђача*] у поступку јавне набавке добара: **Заставе, ЈН број МВД-2/15**, испуњава све услове из чл. 75. 1-4 и став 2 Закона, односно услове дефинисане конкурсном документацијом за предметну јавну набавку, и то:

- 1) Понуђач је регистрован код надлежног органа, односно уписан у одговарајући регистар;
- 2) Понуђач и његов законски заступник нису осуђивани за неко од кривичних дела као члан организоване криминалне групе, да није осуђиван за кривична дела против привреде, кривична дела против животне средине, кривично дело примања или давања мита, кривично дело преваре;
- 3) Понуђачу није изречена мера забране обављања делатности, која је на снази у време објаве позива за подношење понуде;
- 4) Понуђач је измирио доспеле порезе, доприносе и друге јавне дажбине у складу са прописима Републике Србије (*или стране државе када има седиште на њеној територији*);

Место: _____

Понуђач: _____

Датум: _____

М.П.

Напомена: Уколико понуду подноси група понуђача, Изјава мора бити потписана од стране овлашћеног лица сваког понуђача из групе понуђача и оверена печатом.

**ИЗЈАВА ПОДИЗВОЂАЧА
О ИСПУЊАВАЊУ УСЛОВА ИЗ ЧЛ. 75. ЗАКОНА У ПОСТУПКУ ЈАВНЕ
НАБАВКЕ МАЛЕ ВРЕДНОСТИ**

У складу са чланом 77. став 4. Закона, под пуном материјалном и кривичном одговорношћу, као заступник подизвођача, дајем следећу:

ИЗЈАВУ

Подизвођач _____ [навести назив подизвођача] у поступку јавне набавке **добара: Заставе, ЈН број МВД-2/15**, испуњава све услове из чл. 75, став 1, тачка 1-4 и став 2 Закона, односно услове дефинисане конкурсном документацијом за предметну јавну набавку, и то:

- 1) Подизвођач је регистрован код надлежног органа, односно уписан у одговарајући регистар;
- 2) Подизвођач и његов законски заступник нису осуђивани за неко од кривичних дела као члан организоване криминалне групе, да није осуђиван за кривична дела против привреде, кривична дела против животне средине, кривично дело примања или давања мита, кривично дело преваре;
- 3) Подизвођачу није изречена мера забране обављања делатности, која је на снази у време објаве позива за подношење понуде;
- 4) Подизвођач је измирио доспеле порезе, доприносе и друге јавне дажбине у складу са прописима Републике Србије (или стране државе када има седиште на њеној територији).
- 5) Подизвођач је поштовао обавезе које произлазе из важећих прописа о заштити на раду, запошљавању и условима рада, заштити животне средине и гарантује да је ималац права интелектуалне својине;

Место: _____

Датум: _____

М.П.

Подизвођач:

Уколико понуђач подноси понуду са подизвођачем, Изјава мора бити потписана од стране овлашћеног лица подизвођача и оверена печатом.

УСЛОВИ ЈАВНЕ НАБАВКЕ:

- Узорке застава доставити уз понуду

- Рок испоруке: до 30 дана од дана закључења уговора, укупна количина једнократно
- Гарантни рок : не може бити краћа од 12 месеци од дана испоруке добара
- Места испоруке: Наведена у *Прилогу број II*, ове конкурсне документације на страни број 12.
- Комисија задржава право да у сваком тренутку затражи додатна објашњења

НАПОМЕНА: испоруку треба да прати доставница са уписаним тачним подацима о врсти робе, количини, цени, као и датум и место испоруке.

СРЕДСТВА ОБЕЗБЕЂЕЊА И ОБРАСЦИ ПОНУДЕ КОЈЕ ПОНУЂАЧ МОРА ДА ДОСТАВИ У ПОНУДИ:

- Изјава понуђача или подизвођача о испуњавању услова из чл. 75. закона у поступку јавне набавке мале вредности
- Образац понуде, подаци о понуђачу
- Образац изјаве о независној понуди
- Образац изјаве о поштовању обавеза из важећих прописа о заштити на раду, запошљавању и условима рада и заштите животне средине на основу члана 75. став 2. ЗЈН-а
- Једну бланко сопствену меницу и менично овлашћење (образац МО из конкурсне документације)
- Образац изјаве о достављању менице и меничног овлашћења
- Образац структуре цене, са упутством како да се попуни– Образац СЦ
- Модел уговора

НАПОМЕНА : Обрасце МО1 и МГ дужан је да достави само изабрани понуђач (понуђач коме буде додељен уговор) код закључења уговора.

ПОНУЂАЧ НИЈЕ ДУЖАН ДА ДОСТАВИ У ПОНУДИ:

- Образац трошкова припреме понуде – Образац 2

4. УПУТСТВО КАКО СЕ ДОКАЗУЈЕ ИСПУЊЕНОСТ УСЛОВА

Испуњеност **обавезних услова за учешће у поступку предметне јавне набавке из члана 75, став 1, тачка 1-4 и став 2 Закона** за учешће у поступку предметне јавне набавке, у складу са чл. 77. став 4. Закона, понуђач доказује достављањем Изјаве (*Образац изјаве понуђача, ове конкурсне документације на страни број 6.*), којом под пуном материјалном и кривичном одговорношћу потврђује да испуњава обавезне услове за учешће у поступку јавне набавке из чл. 75, дефинисане овом конкурсном документацијом.

Изјава мора да буде потписана од стране овлашћеног лица понуђача и оверена печатом. Уколико Изјаву потписује лице које није уписано у регистар као лице овлашћено за заступање, потребно је уз понуду доставити и писано овлашћење за потписивање наведене изјаве.

Уколико понуду подноси група понуђача, Изјава мора бити потписана од стране овлашћеног лица сваког понуђача из групе понуђача и оверена печатом.

Уколико понуђач подноси понуду са подизвођачем, понуђач је дужан да достави Изјаву подизвођача (*Образац изјаве подизвођача, ове конкурсне документације на страни број 7.*), потписану од стране овлашћеног лица подизвођача и оверену печатом.

Наручилац може пре доношења одлуке о додели уговора да тражи од понуђача, чија је понуда оцењена као најповољнија, да достави на увид оригинал или оверену копију свих или појединих доказа о испуњености услова.

Ако понуђач у остављеном примереном року, који не може бити краћи од 5 дана, не достави на увид оригинал или оверену копију тражених доказа, наручилац ће његову понуду одбити као неприхватљиву.

Понуђач није дужан да доставља на увид доказе који су јавно доступни на интернет страницама надлежних органа.

Понуђач је дужан да без одлагања писмено обавести наручиоца о било којој промени у вези са испуњеношћу услова из поступка јавне набавке, која наступи до доношења одлуке, односно закључења уговора, односно током важења уговора о јавној набавци и да је документује на прописани начин.

5.УПУТСТВО ПОНУЂАЧИМА КАКО ДА САЧИНЕ ПОНУДУ

Упутство понуђачима како да сачине понуду садржи податке о захтевима наручиоца, Установе Студентски центар „Београд“ у погледу садржине понуде, као и услове под којима се спроводи предметни поступак јавне набавке.

5.1. ПОДАЦИ О ЈЕЗИКУ НА КОЈЕМ ПОНУДА МОРА ДА БУДЕ САСТАВЉЕНА

Понуда мора да буде сачињена на српском језику. Уколико је одређени документ на страном језику, понуђач је дужан да поред документ на страном језику достави и превод тог документа на српски језик, оверен од стране овлашћеног судског тумача.

Уколико Наручилац у поступку прегледа и оцене понуда утврди да понуђач није доставио превод одређеног документа на српски језик, одредиће понуђачу примерен рок у којем је дужан да изврши превод тог дела понуде. У случају спора релевантна је верзија конкурсне документације, односно понуде, на српском језику.

5.2. ПОДНОШЕЊЕ ПОНУДЕ И ПОПУЊАВАЊЕ ОБРАЗАЦА ДАТИХ У КОНКУРСНОЈ ДОКУМЕНТАЦИЈИ

Понуђач понуду подноси непосредно или путем поште у затвореној коверти или кутији, затворену на начин да се приликом отварања понуда може са сигурношћу утврдити да се први пут отвара. На полеђини коверте или на кутији навести назив понуђача, адресу и телефон, као и име и презиме овлашћеног лица за контакт. У случају да понуду подноси група понуђача, на коверти је потребно назначити да се ради о групи понуђача и навести називе и адресу свих учесника у заједничкој понуди.

Пожељно је да сви документи поднети у понуди буду повезани траком у целину и запечаћени, тако да се не могу накнадно убацити, одстранити или заменити појединачни листови, односно прилози, а да се видно не оштете листови или печат.

Понуђач, који је преузео оригиналну конкурсну документацију, обавезан је да попуни и достави понуду на обрасцу понуде датом у конкурсној документацији, по свим позицијама.

Понуду доставити најкасније до 24.03.2015.године до 11,30 часова на адресу: Установа Студентски Центар “Београд”, Београд, Светозара Марковића 56 или директно у Писарницу Установе Студентски Центар „Београд“ која се налази у Београду, Светозара Марковића 56, у приземљу-дворишни део, са знаком:

„ ПОНУДА НЕ ОТВАРАТИ” за јавну набавку добара: Заставе, број ЈН: МВД-2/15

Понуда се сматра благовременом уколико је примљена од стране наручиоца до **24.03.2015. године до 11,30 часова**. Понуда коју наручилац није примио у року одређеном за подношење понуда, односно која је примљена по истеку дана и сата до којег се могу понуде подносити, сматраће се неблаговременом.

Наручилац ће, по пријему одређене понуде, на коверти, у којој се понуда налази, обележити време пријема и евидентирати број и датум понуде према редоследу приспећа. Уколико је понуда достављена непосредно наручилац ће понуђачу предати пријема потврде. У потврди о пријему наручилац ће навести датум и сат пријема понуде.

Понуда коју наручилац није примио у року одређеном за подношење понуда, односно која је примљена по истеку дана и сата до којег се могу понуде подносити, сматраће се неблаговременом.

У случају да понуду подноси група понуђача-заједничка понуда, на коверти је потребно назначити да се ради о групи понуђача, односно заједничкој понуди и навести називе и адресе свих учесника у заједничкој понуди.

Обрасце дате у конкурсној документацији понуђачи треба да попуне читко, како би могла да се утврди стварна садржина понуде, а овлашћено лице понуђача исте потписује и оверава печатом.

Понуда мора бити јасна и недвосмислена. Овлашћено лице понуђача је директор или заступник уписан у АПР, односно друго овлашћено лице које директор власти, уз обавезно достављање писаног овлашћења.

Уколико понуду подноси група понуђача, обрасце из конкурсне документације могу попунити, потписати и печатом оверити сви чланови групе или чланови групе могу овластити једног члана (носиоца посла) који ће и у име групе попунити, потписати и печатом оверити обрасце из конкурсне документације, изузев образаца који подразумевају давање изјава под материјалном и кривичном одговорношћу (нпр. Изјава о независној понуди, Изјава о поштовању обавеза из чл.75. ст.2. Закона...), који морају бити потписани и оверени печатом од стране сваког понуђача из групе понуђача.

У случају да се понуђачи одреде да један понуђач из групе потписује и печатом оверава обрасце дате у конкурсној документацији (изузев образаца који подразумевају давање изјава под материјалном и кривичном одговорношћу), наведено треба дефинисати споразумом којим се понуђачи из групе међусобно и према наручиоцу обавезују на извршење јавне набавке, а који чини саставни део заједничке понуде сагласно чл. 81. Закона.

Уколико је неопходно да понуђач исправи грешке које је направио приликом састављања понуде и попуњавања образаца из конкурсне документације, дужан је да поред такве исправке стави потпис особе или особа које су потписале образац понуде и печат понуђача.

ОТВАРАЊЕ ПОНУДА

Јавно отварање понуда започеће одмах, истог дана по истицању рока за подношење понуда, односно **24.03.2015.године у 12,00 часова**, у присуству овлашћених представника понуђача, у просторијама Установе Студентски центар «Београд» - Београд, Светозара Марковића 56, сала на првом спрату, без посебног писменог позивања,

Присутни представници понуђача, пре почетка јавног отварања понуда, морају Комисији наручиоца поднети пуномоћје, односно писмено овлашћење за присуствовање и учешће у поступку јавног отварања понуда.

5.3. ПАРТИЈЕ

Предметна јавна набавка **није обликована** у више партија.

5.4. ВАРИЈАНТЕ ПОНУДЕ

Није дозвољено подношење понуде са варијантама.

5.5. ИЗМЕНЕ, ДОПУНЕ И ОПОЗИВ ПОНУДЕ

У року за подношење понуде понуђач може да измени, допуни или опозове своју понуду, на исти начин на који је поднео и саму понуду - непосредно или путем поште у затвореној коверти или кутији.

Понуђач је дужан да јасно назначи који део понуде мења, односно која документа накнадно доставља. У случају измене, допуне или опозива понуде, понуђач треба на коверти или кутији да назначи назив понуђача, адресу и телефон, као и име и презиме овлашћеног лица за контакт. У случају да је понуду поднела група понуђача, на коверти је потребно назначити да се ради о групи понуђача и навести називе и адресу свих учесника у заједничкој понуди.

Измену, допуну или опозив понуде треба доставити на адресу: Установа Студентски Центар “Београд”, Београд, Светозара Марковића 56, са знаком:

„Измена понуде за јавну набавку добра: **Заставе, број ЈН: МВД-2/15 –НЕ ОТВАРАТИ** или

„Допуна понуде за јавну набавку добра: **Заставе, број ЈН: МВД-2/15 –НЕ ОТВАРАТИ** или

„Опозив понуде за јавну набавку добра: **Заставе, број ЈН: МВД-2/15 –НЕ ОТВАРАТИ**

Писарница Установе Студентски Центар „Београд“ се налази у Београду, Светозара Марковића 56, у приземљу-дворишни део, радно време од 7,30-15,30 часова.

По истеку рока за подношење понуда понуђач не може да повуче нити да мења своју понуду.

5.6. УЧЕСТВОВАЊЕ У ЗАЈЕДНИЧКОЈ ПОНУДИ ИЛИ КАО ПОДИЗВОЂАЧ

Понуђач може да поднесе само једну понуду.

Понуђач који је самостално поднео понуду не може истовремено да учествује у заједничкој понуди или као подизвођач, нити исто лице може учествовати у више заједничких понуда. У супротном, такве понуде ће бити одбијене.

5.7. УЧЕШЋЕ ПОДИЗВОЂАЧА

Уколико понуђач подноси понуду са подизвођачем, дужан је да у понуди наведе да ће извршење набавке делимично поверити подизвођачу, проценат укупне вредности набавке који ће поверити подизвођачу, као и део предмета набавке који ће извршити преко подизвођача.

Процент укупне вредности набавке који ће понуђач поверити подизвођачу не може бити већи од 50% .

Понуђач је дужан да за подизвођаче достави доказе о испуњености услова, на начин прописан овом конкурсном документацијом у поступку јавне набавке добара: **Заставе, број ЈН: МВД-2/15.**

Понуђач у потпуности одговара наручиоцу за извршење обавеза из поступка јавне набавке, односно извршење уговорних обавеза, без обзира на број подизвођача.

Понуђач је дужан да наручиоцу, на његов захтев, омогући приступ код подизвођача ради утврђивања испуњености услова.

5.8. ПОДНОШЕЊЕ ЗАЈЕДНИЧКЕ ПОНУДЕ

Понуду може поднети група понуђача.

Саставни део заједничке понуде је споразум којим се понуђачи из групе међусобно и према наручиоцу обавезују на извршење јавне набавке, а који обавезно садржи податке о:

- 1) члану групе који ће бити носилац посла, односно који ће поднети понуду и који ће заступати групу понуђача пред наручиоцем;
 - 2) понуђачу који ће у име групе понуђача потписати уговор;
 - 3) понуђачу који ће у име групе понуђача дати тражено средство обезбеђења;
 - 4) понуђачу који ће издати рачун;
 - 5) рачуну на који ће бити извршено плаћање;
 - 6) обавезема сваког од понуђача из групе понуђача за извршење уговора.
- Група понуђача је дужна да достави све тражене доказе о испуњености услова који су тражени у конкурсној документацији.
Понуђачи из групе понуђача одговарају неограничено солидарно према наручиоцу.

5.9. ОСТАЛИ ЗАХТЕВИ НАРУЧИОЦА

5.9.1 НАЧИН И УСЛОВИ ПЛАЋАЊА

Начин плаћања: без аванса

Рок плаћања:

Рок плаћања: након извршене испоруке добара, у року који не може бити дужи од 45 дана, у складу са Законом о роковима измирења новчаних обавеза у комерцијалним трансакцијама („Сл. гласник РС” бр. 119/2012)]. Рок плаћања се рачуна од дана пријема фактуре. На обрасцу понуде понуђач означава број дана трајања овог рока, у оквиру максималног рока до 45 дана. Уколико понуђач у понуди захтева авансно плаћање, понуда ће бити одбијена.

Плаћање се врши током уговореног рока. Плаћање се врши уплатом на рачун понуђача.

5.9.2. МЕСТА ИСПОРУКЕ :

Прилог II

Објекат	Народна	Државна са грбом	Студентског центра
Студентски град „Дом 1“ (за све домове), Тошин бунар 143 тел: 2604-570, 3102-181	28	14	28
Студентски ресторан „Студентски град“, Тошин бунар 151а Тел: 3102 - 790	1	1	1
Студентски ресторан „Кошутњак“ Благоја Паровића 154 Тел: 3553-043	1	1	1
Студентски ресторан „Обилићев венац“, Обилићев венац 4 Тел: 2623-321	1	1	1
Студентски ресторан „Ђушина“ Ђушина 5 Тел: 3235-569	1	1	1
Дирекција Светозара Марковића 56 Тел: 3637-262	2	2	2

5.9.3. КВАНТИТАТИВНИ И КВАЛИТАТИВНИ ПРИЈЕМ:

Врши мешовита комисија коју чине представници купца и продавца приликом испоруке, на сваком од назначених места испоруке .

5.9.4 .РОК ВАЖЕЊА ПОНУДЕ

Рок важења понуде не може бити краћи од 60 (шесдесет) дана од дана отварања понуда.

5.10. НАЧИН ОЗНАЧАВАЊА ПОВЕРЉИВИХ ПОДАТАКА

Свака страница понуде која садржи податке који су поверљиви за понуђача треба у горњем десном углу да садржи ознаку „ПОВЕРЉИВО“ у складу са чланом 14. ЗЈН-а.

Неће се сматрати поверљивим докази о испуњености обавезних услова, цена и други подаци из понуде који су од значаја за примену елемената критеријума и рангирање понуде. Наручилац је дужан да чува као поверљиве све податке о понуђачима садржане у понуди који су посебним прописом утврђени као поверљиви и које је као такве понуђач означио у понуди.

Наручилац ће одбити да да информацију која би значила повреду поверљивости података добијених у понуди.

Наручилац ће чувати као пословну тајну имена заинтересованих лица, понуђача и податке о поднетим понудама до отварања понуда.

5.11. ЦЕНА, ВАЛУТА И НАЧИН НА КОЈИ МОРА БИТИ НАВЕДЕНА И ИЗРАЖЕНА ЦЕНА У ПОНУДИ

Цена и све остале вредности у понуди морају бити исказане у динарима.

Цене у понуди се исказују са и без ПДВ-а, с тим што ће се приликом оцене елемента критеријума „цена“ узимати цене без ПДВ-а.

Цену представља укупна цена предмета јавне набавке, рачунајући и све пратеће трошкове- FCCO испоручено и истоварено.

Јединичне цене добара су фиксне-непроменљиве.

5.12. ПОДАЦИ О НАДЛЕЖНИМ ОРГАНИМА ГДЕ СЕ МОГУ БЛАГОВРЕМЕНО ДОБИТИ ИСПРАВНИ ПОДАЦИ О ПОРЕСКИМ ОБАВЕЗАМА, ЗАШТИТИ ЖИВОТНЕ СРЕДИНЕ, ЗАШТИТИ ПРИ ЗАПОШЉАВАЊУ, УСЛОВИМА РАДА И СЛ.:

Подаци о пореским обавезама се могу добити у Пореској управи, Министарства финансија адреса: Саве Машковића, 3-5 11000 Београд Србија <http://www.poreskauprava.gov.rs>

Подаци о заштити животне средине се могу добити у Агенцији за заштиту животне средине, адреса: Руже Јовановића 27а, 11160 Београд <http://www.sepa.gov.rs> и у Министарству енергетике, развоја и заштите животне средине. Подаци о заштити при запошљавању и условима рада се могу добити у Министарству рада, запошљавања и социјалне политике, адреса: Немањина 11, 11000 Београд Србија <http://www.minrzs.gov.rs>.

5.13. ОБАВЕЗНА СРЕДСТВА ФИНАНСИЈСКОГ ОБЕЗБЕЂЕЊА

Наручилац захтева од понуђача следећа финансијска средства обезбеђења за:

1. озбиљност понуде - у износу од 1,5% вредности понуде без ПДВ-а.
2. добро извршење посла – у износу од 10% вредности понуде без ПДВ-а.
3. за гарантни рок – у износу од 10% вредности понуде без ПДВ-а.

Инструмент обезбеђења плаћених тражених финансијских гаранција је сопствена бланко меница, евидентирана у Регистру меница и овлашћења Народне банке Србије, што понуђачи доказују Изводом из регистра меница са сајта НБС.

5.13.1 Понуђач је дужан да у понуди достави:

- Инструмент обезбеђења плаћања тражених финансијских ОБЕЗБЕЂЕЊА за озбиљност понуде - Једну сопствену бланко меницу, која мора бити евидентирана у Регистру меница и овлашћење Народне банке Србије, оверена печатом и потписана од стране лица овлашћеног за располагање

средствима на рачуну пословне банке, коју понуђач наводи у менићном овлашћењу – писму. Менично овлашћење – писмо (образац МО из конкурсне документације), са клаузулом "без протеста", роком доспећа "по виђењу", са назначеним износом у висини од 1,5% од укупне вредности понуде без ПДВ-а. Уз меницу мора бити достављена копија картона депонованих потписа који је издат од стране пословне банке коју понуђач наводи у менићном овлашћењу – писму. Рок важења менице је 60 дана од дана отварања понуда, односно рок важења треба да траје најмање колико и важење понуде, уколико се понуђач определи за дужи рок важења понуде.

Наручилац ће реализовати меницу дату уз понуду уколико: понуђач након истека рока за подношење понуда повуче, опозове или измени своју понуду; понуђач коме је додељен уговор благовремено не потпише уговор о јавној набавци; понуђач коме је додељен уговор не поднесе средство обезбеђења за добро извршење посла у складу са захтевима из конкурсне документације.

Наручилац ће вратити менице понуђачима са којима није закључен уговор, одмах по закључењу уговора са изабраним понуђачем.

Уколико понуђач не достави меницу понуда ће бити одбијена као неприхватљива.

- ИЗЈАВУ којом потврђује да ће, уколико му буде додељен уговор, код закључења уговора доставити тражено обезбеђење плаћања за добро извршење посла као и тражено обезбеђење плаћања за период гаранције
Уколико понуђач не достави наведену изјаву понуда ће бити одбијена као неприхватљива

5.13.2 Изабрани понуђач је дужан да достави код закључења уговора :

- Инструмент обезбеђења плаћања тражених финансијских гаранција за добро извршење посла- **једну сопствену бланко меницу**, која мора бити евидентирана у Регистру меница и овлашћења Народне банке Србије. Меница мора бити оверена печатом и потписана од стране лица од стране лица овлашћеног за располагање средствима на рачуну пословне банке, коју понуђач наводи у менићном овлашћењу – писму, а уз исту мора бити достављено попуњено и оверено менично овлашћење – писмо, са клаузулом "без протеста", роком доспећа "по виђењу", са назначеним износом у висину од 10% од вредности понуде без ПДВ-а. Уз меницу мора бити достављена копија картона депонованих потписа који је издат од стране пословне банке коју понуђач наводи у менићном овлашћењу – писму. Рок важења менице је 5 дана дужи од дана трајања уговора у корист Наручиоца. Ако се за време трајања уговора промене рокови за извршење уговорне обавезе, важност менице за добро извршење посла мора да се продужи за исти број дана. Наручилац има право да рализује инструмент обезбеђења плаћања финансијске гаранције за добро извршење посла, достављен од стране понуђача, у случају ако понуђач са којим је закључен уговор не испуњава преузете обавезе из уговора.

- Инструмент обезбеђења плаћања тражених финансијских гаранција за дат гарантни рок- **једну сопствену бланко меницу**, која мора бити евидентирана у Регистру меница и овлашћења Народне банке Србије, оверена печатом и потписана од стране лица овлашћеног за располагање средствима на рачуну пословне банке, коју понуђач наводи у менићном овлашћењу – писму, а уз исту мора бити достављено попуњено и оверено менично овлашћење – писмо, са клаузулом "без протеста", роком доспећа "по виђењу", са назначеним износом у висину од 10% од вредности понуде без ПДВ-а. Уз меницу мора бити достављена копија картона депонованих потписа који је издат од стране пословне банке коју понуђач наводи у менићном овлашћењу – писму. Рок важења менице је 15 дана дужи од трајања гарантног рока у корист Наручиоца. Наручилац има право да реализује инструмент обезбеђења плаћања финансијске гаранције за дат гарантни рок, достављен од стране понуђача, у случају ако добављач не поштује обавезе у периоду гаранције.

Менице морају бити регистроване, што понуђачи доказују копијом Извода из регистра меница НБС.

Уколико понуђач не достави меницу понуда ће бити одбијена као неприхватљива.

5.14. ДОДАТНО ОБЕЗБЕЂЕЊЕ ИСПУЊЕЊА УГОВОРНИХ ОБАВЕЗА - ВАЖИ САМО ЗА ПОНУЂАЧЕ КОЈИ СЕ НАЛАЗЕ НА СПИСКУ НЕГАТИВНИХ РЕФЕРЕНЦИ

Понуђач који се налази на списку негативних референци који води Управа за јавне набавке, у складу са чланом 83. Закона, а који има негативну референцу за предмет набавке који није истоврстан предмету ове јавне набавке, а у колико таквом понуђачу буде додељен уговор, **дужан је да у тренутку закључења говора**, преда наручиоцу бланко сопствену меницу (соло меницу), регистровану, уредно оверену и потписану од стране овлашћеног лица и менично овлашћење као средство обезбеђења плаћања тражене финансијске гаранције **за добро извршење посла, у висини од 15% од вредности уговора без ПДВ-а**, у корист Наручиоца и роком важности који је 3 (три) дана дужи од истека рока за коначно извршење посла.

Уколико таквом понуђачу буде додељен уговор о јавној набавци исти је дужан да на дан закључења уговора, достави бланко сопствену меницу регистровану, уредно оверену и потписану од стране овлашћеног лица и менично овлашћење за добро извршење посла, у висини од 10% од вредности уговора без ПДВ-а, у корист Наручиоца, која треба да буде са клаузулом „без протеста“, роком доспећа “по виђењу“ и роком важења 3 дана дуже од дана трајања уговора.

5.15. ДЕФИНИСАЊЕ ПОСЕБНИХ ЗАХТЕВА, УКОЛИКО ИСТИ ПОСТОЈЕ, У ПОГЛЕДУ ЗАШТИТЕ ПОВЕРЉИВОСТИ ПОДАТАКА КОЈЕ НАРУЧИЛАЦ СТАВЉА ПОНУЂАЧИМА НА РАСПОЛАГАЊЕ, УКЉУЧУЈУЋИ И ЊИХОВЕ ПОДИЗВОЂАЧЕ

Подаци који се налазе у конкурсној документацији нису поверљиви.

5.16. ДОДАТНЕ ИНФОРМАЦИЈЕ И ПОЈАШЊЕЊА У ВЕЗИ СА ПРИПРЕМАЊЕМ ПОНУДЕ

Заинтересовано лице може, у писаном облику, тражити додатне информације или појашњења у вези са припремањем понуде, најкасније 5 (пет) дана пре истека рока за подношење понуде. Пожељно је да постављена питања заинтересована лица наслове са „Захтев за додатним информација или појашњењима - јавна набавка добара: **Заставе, број ЈН: МВД-2/15**“. Питања слати на e-mail адресу: brankicap@sc.rs или на факс: 011-3637-270. Радно време од 7,30-15,30 часова.

Наручилац ће заинтересованом лицу у року од 3 (три) дана од дана пријема захтева, послати одговор у писаном облику и истовремено ту информацију објавити на Порталу јавних набавки и на својој интернет страници.

Тражење додатних информација и појашњења телефоном није дозвољено.

Комуникација се у поступку јавне набавке одвија на начин прописан чланом 20. ЗЈН-а, а то је писаним путем, односно путем поште, електронске поште или факсом.

5.17. ДОДАТНА ОБЈАШЊЕЊА ОД ПОНУЂАЧА ЗА ОЦЕНУ ПОНУДА

После отварања понуда наручилац може приликом стручне оцене понуда да у писаном облику захтева од понуђача додатна објашњења која ће му помоћи при прегледу, вредновању и упоређивању понуда, а може да врши контролу (увид) код понуђача, односно његовог подизвођача (члан 93. Закона).

Уколико наручилац оцени да су потребна додатна објашњења или је потребно извршити контролу (увид) код понуђача, односно његовог подизвођача, наручилац ће понуђачу оставити примерени рок да поступи по позиву наручиоца, односно да омогући наручиоцу контролу (увид) код понуђача, као и код његовог подизвођача (члан 93. Закона).

Уколико наручилац оцени да су потребна додатна објашњења или је потребно извршити контролу (увид) код понуђача, односно његовог подизвођача, наручилац ће понуђачу оставити примерени рок да поступи по позиву наручиоца, односно да омогући наручиоцу контролу (увид) код понуђача, као и код његовог подизвођача.

Наручилац може уз сагласност понуђача да изврши исправке рачунских грешака уочених приликом разматрања понуде по окончаном поступку отварања.

У случају разлике између јединичне и укупне цене, меродавна је јединична цена.

Ако се понуђач не сагласи са исправком рачунских грешака, наручилац ће његову понуду одбити као неприхватљиву.

5.18. КРИТЕРИЈУМ ЗА ОЦЕЊИВАЊЕ ПОНУДА:

Критеријум за оцењивање понуда је најнижа понуђена цена, сагласно чл. 85 ст.1 тачка 2 ЗЈН („Сл. Гласник РС“ брј 124/12 и 14/2015).

5.19. РЕЗЕРВНИ ЕЛЕМЕНТИ КРИТЕРИЈУМА:

У случају да две или више понуда садрже исту цену, као најповољнија ће бити изабрана понуда понуђача који је понудио краћи рок испоруке. Уколико је и понуђени рок испоруке исти, као најповољнију понуду наручилац ће изабрати понуду понуђача који је понудио дужи рок плаћања.

5.20. ОБАВЕЗЕ ПОНУЂАЧА ПО ЧЛАНУ 74. СТАВ 2. И 75. СТАВ 2. ЗЈН-А

Понуђач је дужан да у понуди изричито наведе да је поштовао обавезе које произлазе из важећих прописа о заштити на раду, запошљавању и условима рада, заштити животне средине, као и да гарантује да је ималац права интелектуалне својине.

Образац изјаве је дат у конкурсној документацији

Накнаду за коришћење патената, као и одговорност за повреду заштићених права интелектуалне својине трећих лица сноси понуђач.

5.21. ЗАХТЕВ ЗА ЗАШТИТУ ПРАВА

Захтев за заштиту права може да поднесе понуђач, односно свако заинтересовано лице, или пословно удружење у њихово име.

Захтев за заштиту права подноси се Републичкој комисији, а предаје наручиоцу. Примерак захтева за заштиту права подносилац истовремено доставља Републичкој комисији. Захтев за заштиту права се доставља непосредно, електронском поштом на е-mail brankicap@sc.rs, факсом на број. 011/3637-270 или препорученом поштом са повратницом. Захтев за заштиту права се може поднети у току целог поступка јавне набавке, против сваке радње наручиоца, осим уколико Законом није другачије одређено. О поднетом захтеву за заштиту права наручилац обавештава све учеснике у поступку јавне набавке, односно објављује обавештење о поднетом захтеву на Порталу јавних набавки, најкасније у року од **2 дана** од дана пријема захтева.

Уколико се захтевом за заштиту права оспорава врста поступка, садржина позива за подношење понуда или конкурсне документације, захтев ће се сматрати благовременим уколико је примљен од стране наручиоца најкасније **3 дана** пре истека рока за подношење понуда, без обзира на начин достављања. У том случају подношења захтева за заштиту права долази до застоја рока за подношење понуда.

После доношења одлуке о додели уговора из чл. 108. Закона или одлуке о обустави поступка јавне набавке из чл. 109. Закона, рок за подношење захтева за заштиту права је **5 дана** од дана пријема одлуке.

Захтевом за заштиту права не могу се оспоравати радње наручиоца предузете у поступку јавне набавке ако су подносиоцу захтева били или могли бити познати разлози за његово подношење пре истека рока за подношење понуда, а подносилац захтева га није поднео пре истека тог рока.

Ако је у истом поступку јавне набавке поново поднет захтев за заштиту права од стране истог подносиоца захтева, у том захтеву се не могу оспоравати радње наручиоца за које је подносилац захтева знао или могао знати приликом подношења претходног захтева.

Подносилац захтева је дужан да на рачун буџета Републике Србије уплати таксу од 40.000,00 динара (број жиро рачуна: 840-30678845-06, позив на број 50-016, сврха: Републичка административна такса са знаком набавке на коју се односи, корисник: Буџет Републике Србије).

Поступак заштите права понуђача регулисан је одредбама чл. 138. - 167. Закона.

УПУТСТВО О УПЛАТИ ТАКСЕ ЗА ПОДНОШЕЊЕ ЗАХТЕВА ЗА ЗАШТИТУ ПРАВА

Чланом 151. Закона о јавним набавкама („Сл. гласник РС“, број 124/12 и 14/2015; у даљем тексту:

ЗЈН) је прописано да захтев за заштиту права мора да садржи, између осталог, и потврду о уплати таксе из члана 156. ЗЈН.

Подносилац захтева за заштиту права је дужан да на одређени рачун буџета Републике Србије уплати таксу у износу прописаном чланом 156. ЗЈН.

Као доказ о уплати таксе, у смислу члана 151. став 1. тачка б) ЗЈН, прихватиће се:

1) Потврда о извршеној уплати таксе из члана 156. ЗЈН која садржи следеће:

- (1) да буде издата од стране банке и да садржи печат банке;
- (2) да представља доказ о извршеној уплати таксе (у потврди мора јасно да буде истакнуто да је уплата таксе реализована и датум када је уплата таксе реализована);
- (3) износ таксе из члана 156. ЗЈН чија се уплата врши;
- (4) број рачуна буџета: 840-30678845-06
- (5) шифру плаћања: 153 или 253;
- (6) позив на број: 97 50-016;
- (7) сврха: такса; број или друга ознака јавне набавке на коју се односи поднети захтев за заштиту права, као и назив наручиоца;
- (8) корисник: буџет Републике Србије;
- (9) назив уплатиоца, односно назив подносиоца захтева за заштиту права за којег је извршена уплата таксе;
- (10) потпис овлашћеног лица банке;

2) Налог за уплату, први примерак, оверен потписом овлашћеног лица и печатом банке или Поште, који садржи и друге напред поменуте елементе потврде о извршеној уплати таксе, као и назив подносиоца захтева за заштиту права за којег је извршена уплата таксе;

3) Потврда издата од стране Републике Србије, Министарства финансија, Управе за трезор, која садржи све напред поменуте елементе, за подносиоце захтева за заштиту права (корисници буџетских средстава, корисници средстава организација за обавезно социјално осигурање и други корисници јавних средстава) који имају отворен рачун у оквиру припадајућег консолидованог рачуна трезора, а који се води у Управи за трезор;

4) Потврда издата од стране Народне банке Србије, која садржи све напред поменуте елементе, за подносиоце захтева за заштиту права (банке и други субјекти) који имају отворен рачун код Народне банке Србије у складу са законом и другим прописом.

У поступцима заштите права износи такси које је дужан да уплати подносилац захтева су:

1. Такса за жалбу на закључак Управе за јавне набавке из члана 83. Закона о јавним набавкама:

У поступку по жалби на закључак Управе за јавне набавке из члана 83. Закона о јавним набавкама, без обзира на то колика је процењена вредност јавне набавке или понуђена цена понуђача којем је додељен уговор, као и без обзира на врсту поступка јавне набавке износи 15.000 динара.

2. Такса за захтев за заштиту права поднет у поступку јавне набавке мале вредности и преговарачком поступку јавне набавке без објављивања позива за подношење понуда:

У поступку јавне набавке мале вредности и у преговарачком поступку без објављивања позива за подношење понуда, такса износи 40.000 динара, без обзира на то:

- да ли се захтевом за заштиту права оспоравају радње наручиоца предузете пре или

Установа Студентски центар “Београд“, Светозара Марковић бр.56
Јавна набавка бр. МВД-2/15

после истека рока за подношење понуда;

- да ли је поступак јавне набавке обликован по партијама;
- колика је процењена вредност јавне набавке;
- колико износи понуђена цена понуђача коме је додељен уговор о јавној набавци.

УПЛАТА ИЗ ИНОСТРАНСТВА

Овим вас обавештавамо да се уплата таксе за подношење захтева за заштиту права из иностранства може извршити на девизни рачун Министарства

финансија – Управе за трезор

НАЗИВ И АДРЕСА БАНКЕ:

Народна банка Србије (НБС)

11000 Београд, ул. Немањина бр. 17

Србија

SWIFT CODE: NBSRRSBGXXX

НАЗИВ И АДРЕСА ИНСТИТУЦИЈЕ:

Министарство финансија

Управа за трезор

ул. Поп Лукина бр. 7-9

11000 Београд

IBAN: RS 35908500103019323073

НАПОМЕНА: Приликом уплата средстава потребно је навести следеће информације о плаћању - „деталји плаћања“ (FIELD 70: DETAILS OF PAYMENT):

– број у поступку јавне набавке на које се захтев за заштиту права односи и назив наручиоца у поступку јавне набавке.

У прилогу су инструкције за уплате у валутама: EUR и USD. PAYMENT INSTRUCTIONS

SWIFT MESSAGE MT103 – EUR

FIELD 32A: VALUE DATE – EUR- AMOUNT

FIELD 50K: ORDERING CUSTOMER

FIELD 56A:

(INTERMEDIARY)

DEUTDEFFXXX

DEUTSCHE BANK AG, F/M

TAUNUSANLAGE 12

GERMANY

FIELD 57A:

(ACC. WITH BANK)

/DE20500700100935930800

NBSRRSBGXXX

NARODNA BANKA SRBIJE (NATIONAL

BANK OF SERBIA – NBS BEOGRAD,

NEMANJINA 17

SERBIA

FIELD 59:

(BENEFICIARY)

/RS35908500103019323073

MINISTARSTVO FINANSIJA

UPRAVA ZA TREZOR

POP LUKINA 7-9

BEOGRAD

FIELD 70: DETAILS OF PAYMENT

SWIFT MESSAGE MT103 – USD

FIELD 32A: VALUE DATE – USD- AMOUNT

FIELD 50K: ORDERING CUSTOMER

FIELD 56A:

(INTERMEDIARY)

BKTRUS33XXX

DEUTSCHE BANK TRUST COMPANY

AMERICAS, NEW YORK

60 WALL STREET

UNITED STATES

FIELD 57A:

(ACC. WITH BANK)

NBSRRSBGXXX

NARODNA BANKA SRBIJE (NATIONAL

BANK OF SERBIA – NB BEOGRAD,

NEMANJINA 17

SERBIA

FIELD 59:

(BENEFICIARY)

/RS35908500103019323073

MINISTARSTVO FINANSIJA

UPRAVA ZA TREZOR

POP LUKINA7-9

BEOGRAD

FIELD 70: DETAILS OF PAYMEN

5.22. ЗАКЉУЧЕЊЕ УГОВОРА

Наручилац ће закључити уговор о јавној набавци са понуђачем којем је додељен уговор у року од осам дана од дана протеча рока за подношење захтева за заштиту права из члана 149 Закона.

Уколико у року за подношење понуда пристигне само једна понуда и та понуда буде прихватљива, наручилац ће сходно члану 112. став 2. тачка 5) ЗЈН-а може закључити уговор са понуђачем и пре истека рока за подношење захтева за заштиту права.

ОБРАЗАЦ ПОНУДЕ

Понуда бр. _____ од _____ године, за јавну набавку добара: Заставе, број ЈН, МВД-2/15

Табела 1.

ОПШТИ ПОДАЦИ О ПОНУЂАЧУ	
Назив понуђача:	
Адреса понуђача:	
Име особе за контакт:	
e-mail:	
Телефон:	
Телефакс:	
Порески идентификациони број понуђача (ПИБ):	
Матични број понуђача:	
Шифра делатности:	
Назив банке и број рачуна понуђача:	
Регистарски број ПДВ-а	
Лице овлашћено за потписивање уговора:	

Табела 2.

ПОНУДУ ПОДНОСИ:
А) САМОСТАЛНО
Б) СА ПОДИЗВОЂАЧЕМ
В) КАО ЗАЈЕДНИЧКУ ПОНУДУ

Понуду подносим:

(заокружити начин подношења понуде и уписати податке под б)-подизвођач, уколико се понуда подноси са подизвођачем, односно заокружити податке под в) –сви учесници заједничке понуде, уколико понуду подноси група понуђача)

Табела 3

Б) ПОДАЦИ О ПОДИЗВОЂАЧУ

1)	Назив подизвођача:	
	Адреса:	
	Матични број:	
	Порески идентификациони број:	
	Регистарски број ПДВ-а	
	Име особе за контакт:	
	Процент укупне вредности набавке који ће извршити подизвођач:	
	Део предмета набавке који ће извршити подизвођач:	
2)	Назив подизвођача:	
	Адреса:	
	Матични број:	
	Порески идентификациони број:	
	Регистарски број ПДВ-а	
	Име особе за контакт:	
	Процент укупне вредности набавке који ће извршити подизвођач:	
	Део предмета набавке који ће извршити подизвођач:	

Напомена: Табелу “Подаци о подизвођачу” попуњавају само они понуђачи који подносе понуду са подизвођачем, а уколико има већи број подизвођача него што има места предвиђених у табели 3. потребно је да се наведени образац – табела 3 копира у довољном броју примерака, да се попуни и достави за сваког подизвођача

Табела 4		
В) ПОДАЦИ О УЧЕСНИКУ У ЗАЈЕДНИЧКОЈ ПОНУДИ		
1)	Назив учесника у заједничкој понуди:	
	Адреса:	
	Матични број:	

	Порески идентификациони број:	
	Регистарски број ПДВ-а	
	Име особе за контакт:	
2)	Назив учесника у заједничкој понуди:	
	Адреса:	
	Матични број:	
	Порески идентификациони број:	
	Регистарски број ПДВ-а	
	Име особе за контакт:	
3)	Назив учесника у заједничкој понуди:	
	Адреса:	
	Матични број:	
	Порески идентификациони број:	
	Регистарски број ПДВ-а	
	Име особе за контакт:	

Ред .бр.	Опис	Произ вођач	Јед. мере	Количина	Јединична цена без ПДВ-а	Укупно без ПДВ-а
1.	Народна застава		КОМ	34		
2.	Државна застава (са грбом)		КОМ	20		
3.	Застава Установе Студ. центра		КОМ	34		
УКУПНО						

Јединична цена је фиксна и не подлеже променама.

Установа Студентски центар “Београд“, Светозара Марковић бр.56
Јавна набавка бр. МВД-2/15

Рок плаћања: након извршене испоруке, у року који не може бити дужи од 45 дана. Рок плаћања се рачуна од дана пријема фактуре.	до _____ дана (не дуже од 45 дана од /уписати број дана/ дана пријема фактуре)
Рок важења понуде	_____ дана (минимум 60 дана од дана отварања понуда)
Начин испоруке: једнократно Рок испоруке (најдуже до 30 дана)	_____ дана /уписати број дана/
Гарантни рок	_____ (уписати број месеци) (не може бити краћи од 12 месеци) од дана квалитативног и квантитативног пријема добара.

УЗОРКЕ ЗАСТАВА ДОСТАВИТИ УЗ ПОНУДУ

Датум	_____	м.п.	Понуђач	_____
		м.п.	Подизвођач	_____

Напомена: Образац понуде понуђач мора да попуни, овери печатом и потпише, чиме потврђује да су тачни подаци који су у обрасцу понуде наведени. Уколико понуђачи подносе заједничку понуду, група понуђача може да се определи да образац понуде потписују и печатом оверавају сви понуђачи из групе понуђача или група понуђача може да одреди једног понуђача из групе који ће попунити, потписати и печатом оверити образац понуде.

ОБРАЗАЦ ТРОШКОВА ПРИПРЕМЕ ПОНУДЕ

У складу са чланом 88. став 1. Закона, понуђач _____ [навести назив понуђача], доставља укупан износ и структуру трошкова припремања понуде, како следи у табели:

	Врста трошкова	ИЗНОС ТРОШКА У РСД
1.		
2.		
3.		
4.		
5.		
УКУПАН ИЗНОС ТРОШКОВА ПРИПРЕМАЊА ПОНУДЕ		

Трошкове припреме и подношења понуде сноси искључиво понуђач и не може тражити од наручиоца накнаду трошкова.

Ако је поступак јавне набавке обустављен из разлога који су на страни наручиоца, наручилац је дужан да понуђачу надокнади трошкове израде узорка или модела, ако су израђени у складу са техничким спецификацијама наручиоца и трошкове прибављања средства обезбеђења, под условом да је понуђач тражио накнаду тих трошкова у својој понуди.

Наручилац задржава право да изврши контролу изказаних трошкова увидом у фактуре и друге релевантне доказе.

Напомена: достављање овог обрасца није обавезно.

Датум

М.П.

Понуђач

ОБРАЗАЦ ИЗЈАВЕ О НЕЗАВИСНОЈ ПОНУДИ

На основу члана 26. Закона о јавним набавкама

(навести назив и адресу привредног субјекта, навести својство учесника пр. понуђач, подизвођач или члан групе понуђача) дајем следећу:

Под пуном материјалном и кривичном одговорношћу ПОТВРЂУЈЕМ да сам понуду у поступку јавне набавке добара: Заставе , ЈН бр. МВД-2/15, поднео независно, без договора са другим понуђачима или заинтересованим лицима.

Датум

Потпис

М.П.

Напомена: у случају постојања основане сумње у истинитост изјаве о независној понуди, наручилац ће одмах обавестити организацију надлежну за заштиту конкуренције. Организација надлежна за заштиту конкуренције, може понуђачу, односно заинтересованом лицу изрећи меру забране учешћа у поступку јавне набавке ако утврди да је понуђач, односно заинтересовано лице повредило конкуренцију у поступку јавне набавке у смислу закона којим се уређује заштита конкуренције. Мера забране учешћа у поступку јавне набавке може трајати до две године. Повреда конкуренције представља негативну референцу, у смислу члана 82. став 1. тачка 2. Закона.

Уколико понуду подноси група понуђача, Изјава мора бити потписана од стране овлашћеног лица сваког понуђача из групе понуђача и оверена печатом сваког од чланова групе понуђача . У случају да понуђач подноси понуду са подизвођачем, овај доказ потписују и оверавају и понуђач и подизвођач засебно. Образац копирати по потреби.

**ОБРАЗАЦ ИЗЈАВЕ О ОБАВЕЗАМА ПОНУЂАЧА НА ОСНОВУ
ЧЛ. 75. СТАВ 2. ЗЈН-А**

На основу члана 75. став 2. Закона о јавним набавкама, као заступник

(навести назив и адресу привредног субјекта, навести својство учесника пр. понуђач, подизвођач или члан групе понуђача), дајем следећу:

ИЗЈАВУ

Да сам у поступку јавне набавке добара: Заставе , ЈН бр. МВД-2/15 поштовао обавезе које произлазе из важећих прописа о заштити на раду, запошљавању и условима рада, заштити животне средине и гарантујем да је ималац права интелектуалне својине.

Датум

Потпис

М.П.

Уколико понуду подноси група понуђача, Изјава мора бити потписана од стране овлашћеног лица сваког понуђача из групе понуђача и оверена печатом сваког од чланова групе понуђача. У случају да понуђач подноси понуду са подизвођачем, овај доказ потписују и оверавају и понуђач и подизвођач засебно. Образац копирати по потреби.

Образац: МО

Установа Студентски центар “Београд“, Светозара Марковић бр.56
Јавна набавка бр. МВД-2/15

На основу Закона о меници („Службени лист ФНРЈ“, бр. 104/46 и 16/58, „Службени лист СФРЈ“, бр. 16/65, 54/70 и 57/89 и „Службени лист СРЈ“ вг. 46/96) и Одлуке о изменама и допунама Одлуке о јединственом меничном бланкету («Службени гласник РС», бр. 39/04)

ДУЖНИК _____
(назив и седиште понуђача)

МАТИЧНИ БРОЈ ПОНУЂАЧА _____

ТЕКУЋИ БРОЈ ПОНУЂАЧА _____

ПИБ ПОНУЂАЧА _____

ИЗДАЈЕ

МЕНИЧНО ПИСМО-ОВЛАШЋЕЊЕ ЗА КОРИСНИКА СОЛО МЕНИЦЕ

КОРИСНИК: Установа Студентски центар “Београд”
Београд, Светозара Марковића 56

Предајемо Вам 1 (једну) сопствену бланко меницу на износ од _____ динара (1,5% вредности понуде) без ПДВ-а као инструмент обезбеђења плаћања финансијске гаранције за озбиљност понуде, у поступку јавне набавке добара: Заставе, ЈН бр. МВД-2/15

Истовремено Вас овлашћујемо да, у случају неизвршавања обавеза из претходног става, приложену сопствену бланко меницу са доспећем “по виђењу” и клаузулом “без протеста” доставите на наплату _____ (назив банке понуђача) код које се води текући рачун привреде број _____ (текући рачун понуђача).

Ово овлашћење и меница су потписани од стране овлашћених лица за потпис, сходно достављеном депо картону _____ (назив банке понуђача).

Меница је важећа и у случају да у току трајања или након доспећа обавеза по уговору дође до: промена лица овлашћених за располагање средствима на текућем рачуну Дужника, статусних промена код Дужника, оснивања нових правних субјеката и др.

Прилог :

- 1 (једна) сопствена бланко меница
- фотокопија депо картона
- извод из регистра меница НБС

Место и датум:

Потпис овлашћеног лица

_____ М.П. _____

Образац: МО1

Установа Студентски центар “Београд“, Светозара Марковић бр.56
Јавна набавка бр. МВД-2/15

На основу Закона о меници („Службени лист ФНРЈ“, бр. 104/46 и 16/58, „Службени лист СФРЈ“, бр. 16/65, 54/70 и 57/89 и „Службени лист СРЈ“ вг. 46/96) и Одлуке о изменама и допунама Одлуке о јединственом меничном бланкету («Службени гласник РС», бр. 39/04)

ДУЖНИК _____
(назив и седиште понуђача)

МАТИЧНИ БРОЈ ПОНУЂАЧА _____

ТЕКУЋИ БРОЈ ПОНУЂАЧА _____

ПИБ ПОНУЂАЧА _____

ИЗДАЈЕ

МЕНИЧНО ПИСМО-ОВЛАШЋЕЊЕ ЗА КОРИСНИКА СОЛО МЕНИЦЕ

КОРИСНИК: Установа Студентски центар “Београд”
Београд, Светозара Марковића 56

Предајемо Вам 1 (једну) сопствену бланко меницу на износ од _____ динара (10% вредности понуде) без ПДВ-а као инструмент обезбеђења плаћања финансијске гаранције за добро извршење посла по закљученом уговору број _____ од _____, у поступку јавне набавке добара: Заставе, ЈН бр. МВД-2/15

Истовремено Вас овлашћујемо да, у случају неизвршавања обавеза из претходног става, приложени сопствену бланко меницу са доспећем “по виђењу” и клаузулом “без протеста” доставите на наплату _____ (назив банке понуђача) код које се води текући рачун привреде број _____ (текући рачун понуђача).

Ово овлашћење и меница су потписани од стране овлашћених лица за потпис, сходно достављеном депо картону _____ (назив банке понуђача).

Меница је важећа и у случају да у току трајања или након доспећа обавеза по уговору дође до: промена лица овлашћених за располагање средствима на текућем рачуну Дужника, статусних промена код Дужника, оснивања нових правних субјеката и др.

Прилог :

- 1 (једна) сопствена бланко меница
- фотокопија депо картона
- извод из регистра меница НБС

Место и датум:

Потпис овлашћеног лица

_____ м.п. _____

Образац: МГ

Установа Студентски центар “Београд“, Светозара Марковић бр.56
Јавна набавка бр. МВД-2/15

На основу Закона о меници („Службени лист ФНРЈ“, бр. 104/46 и 16/58, „Службени лист СФРЈ“, бр. 16/65, 54/70 и 57/89 и „Службени лист СРЈ“ вг. 46/96) и Одлуке о изменама и допунама Одлуке о јединственом меничном бланкету («Службени гласник РС», бр. 39/04)

ДУЖНИК _____
(назив и седиште понуђача)

МАТИЧНИ БРОЈ ПОНУЂАЧА _____

ТЕКУЋИ БРОЈ ПОНУЂАЧА _____

ПИБ ПОНУЂАЧА _____

ИЗДАЈЕ

МЕНИЧНО ПИСМО-ОВЛАШЋЕЊЕ ЗА КОРИСНИКА СОЛО МЕНИЦЕ

КОРИСНИК: Установа Студентски центар “Београд”
Београд, Светозара Марковића 56

Предајемо Вам 1 (једну) сопствену бланко меницу на износ од _____ динара (10% вредности понуде) без ПДВ-а као инструмент обезбеђења плаћања финансијске гаранције за дат гарантни рок по уговору број _____ од _____ закљученом у поступку јавне набавке , за прибављање добара : Заставе , ЈН бр. МВД-2/15

Истовремено Вас овлашћујемо да, у случају неизвршавања обавеза из претходног става, приложени сопствену бланко меницу са доспећем “по виђењу” и клаузулом “без протеста” доставите на наплату _____ (назив банке понуђача) код које се води текући рачун привреде број _____ (текући рачун понуђача).

Ово овлашћење и меница су потписани од стране овлашћених лица за потпис, сходно достављеном депо картону _____ (назив банке понуђача).

Меница је важећа и у случају да у току трајања или након доспећа обавеза по уговору дође до: промена лица овлашћених за располагање средствима на текућем рачуну Дужника, статусних промена код Дужника, оснивања нових правних субјеката и др.

Прилог :

- 1(једна) сопствена бланко меница
- фотокопија депо картона
- извод из регистра меница НБС

Место и датум:

Потпис овлашћеног лица

_____ м.п. _____

**ИЗЈАВА О ДОСТАВЉАЊУ ФИНАНСИЈКОГ ОБЕЗБЕЂЕЊА
ЗА ДОБРО ИЗВРШЕЊЕ ПОСЛА**

Под пуном моралном и материјалном одговорношћу понуђач

_____ из _____ изјављује:
(назив понуђача)

Потврђујемо да ћемо Наручиоцу, уколико нам буде додељен уговор за јавну набавку добара: Заставе, ЈН бр. МВД-2/15, на дан потписивања уговора, доставити :

-једну регистровану бланко сопствену меницу потписану и оверену, као средство обезбеђења, плаћања финансијске гаранције за добро извршење посла у износу од 10% од вредности понуде без ПДВ-а и роком важења 5 дана дуже од дана трајања уговора, и менично овлашћење са клаузолуом „без протеста“, роком доспећа „ по виђењу“ .

- једну регистровану бланко сопствену меницу потписану и оверену, као средство обезбеђења, плаћања финансијске гаранције за период гаранције (гарантни рок) у износу од 10% од вредности понуде без ПДВ-а и роком важења 15 дана дуже од трајања гарантног рока , и менично овлашћење са клаузолуом „без протеста“, роком доспећа „ по виђењу“ .

Уз сваку меницу ћемо, поред меничних овлашћења, доставити и картон депонованих потписа пословне банке код које је отворен текући рачун привреде који је наведен у меничном овлашћењу .

Место и датум:

Потпис овлашћеног лица

_____ м.п. _____

НАПОМЕНА: Уколико понуду подноси понуђач који наступа самостално или понуђач који наступа са подизвођачем, ову Изјаву потписује само понуђач.

Уколико се подноси заједничка понуда, ову Изјаву потписује члан групе који је носилац посла, сагласно одредбама у Споразуму којим се понуђачи из групе међусобно обавезују наручиоцу на извршење јавне набавке.

СТРУКТУРА ЦЕНЕ са упутством како да се попуни

ПОНУЂАЧ: _____
телефон _____ телефакс _____ Е-маил _____
Особа за контакт _____ текући рачун привреде _____
Порески идентификациони број _____ матични број _____
Претежна делатност _____
Датум _____

Ред.бр.	Опис	Произвођач	Јед. мере	Количина	Јединична цена без ПДВ-а	Укупно без ПДВ-а
1.	Народна застава		ком	34		
2.	Државна застава (са грбом)		ком	20		
3.	Застава Установе Студ. центра		ком	34		
Укупан износ без ПДВ-а						
Износ ПДВ (обрачунат на основицу)						
Стопа ПДВ-а						
УКУПНО са ПДВ-ом						
Словима:						
Износ зависних трошкова набавке:						

Напомена: Ослобођен ПДВ на основу _____

М.П.

Директор

Упутство како да се попуни структура цене:

- Образац структуре цене попуни по свим позицијама
- Извршити сабирање у колони -СВЕГА и збир уписати у уоквирену ћелију (износ који је дат и у понуди)
- Извршити множење јединичне застава са количином у колону: УКУПАН ИЗНОС без ПДВ-а (укупан износ који је дат и у понуди)
- У рубрици Износ ПДВ-а уписати укупан износ пореза који се обрачунава
- У рубрици Цена са ПДВ-ом унети износ цене увећане за ПДВ
- У рубрици Износ зависних трошкова набавке унети укупан износ трошкова који су урачунати у цену без ПДВ-а (разни трошкови)
- Попунити све тражене позиције
- Образац оверити и потписати

**МОДЕЛ УГОВОРА
ЗА НАБАВКУ ДОБАРА**

ЗАСТАВЕ , ЈН бр. МВД-2/15

Закључен дана _____ између уговорних страна:

1) УСТАНОВА СТУДЕНТСКИ ЦЕНТАР «БЕОГРАД», Београд, Светозара Марковића 56, ПИБ 100224138, Жиро рачун: 840-630667-15, 840-630661-33, матични број 7038011, које заступа директор Милован Петровић (у даљем тексту: **Купац**)

и

2) _____ са седиштем у _____,
улица _____ бр. ____, ПИБ: _____, матични број _____,
број рачуна _____, назив банке _____, ПДВ: _____,
телефон _____, телефакс _____, кога заступа _____, (у даљем
тексту: попуњава Продавац)

Уговорне стране сагласно констатују:

- да је Наручилац на основу чл. 39. Закона о јавним набавкама („Службени гласник РС“ број 124/2012) у даљем тексту: ЗЈН) спровео отворени поступак, јавне набавке добара: Заставе, јавна набавка број МВД-2/15.

- да је понуђач _____ дана _____ 2015. године, доставио понуду дел. бр. _____ од _____ 2015. године (*понуђач уписује свој заводни број и датум*), која је заведена код Купца под бројем _____ од _____ године (*понуђач не попуњава овај податак*) и саставни је део овог уговора

- Одлуком директора дел. број _____ од _____ 2015. године (*понуђач не попуњава овај податак*) додељен је уговор Продавцу _____.

ПРЕДМЕТ УГОВОРА

Члан 1.

Предмет овог уговора је испорука Застава , ЈН бр. МВД-2/15, у свему у складу са понудом број _____ од _____ 2015. године и конкурсном документацијом јавне набавке број МВД-2/15– а што све чини саставни део овог уговора.

Члан 2.

Продавац се обавезује да испоручи Заставе , и то:

Ред.бр.	Опис	Произвођач	Јед. мере	Количина
1.	Народна застава		КОМ	34
2.	Државна застава (са грбом)		КОМ	20
3.	Застава Установе Студ. центра		КОМ	34

РОК ИСПОРУКЕ

Члан 3.

Установа Студентски центар “Београд“, Светозара Марковић бр.56
Јавна набавка бр. МВД-2/15

Продавац се обавезује да укупну уговорену количину Застава, описаних у члану 2. овог уговора, испоручи у року од _____(уписати број дана) дана, од дана закључења уговора, FCCO истоварено у магацинима Купца, на следећим адресама:

Објекат	Народна	Државна са грбом	Студентског центра
Студентски град „Дом 1“ (за све домове), Тошин бунар 143 тел: 2604-570, 3102-181	28	14	28
Студентски ресторан „Студентски град“, Тошин бунар 151а Тел: 3102 - 790	1	1	1
Студентски ресторан „Кошутњак“ Благоја Паровића 154 Тел: 3553-043	1	1	1
Студентски ресторан „Обилићев венац“, Обилићев венац 4 Тел: 2623-321	1	1	1
Студентски ресторан „Ђушина“ Ђушина 5 Тел: 3235-569	1	1	1
Дирекција Светозара Марковића 56 Тел: 3637-262	2	2	2

Члан 4.

У случају да продавац не испоручи добра из предмета овог уговора, Купац задржава право да неиспоручена добра набави у поступку у складу са Законом о јавним набавкама.
Евентуална разлика у цени биће фактурисана Купцу.

У случају неиспоруке из става 1 овог члана, Купац ће пустити на наплату меницу коју је Продавац доставио уз понуду као инструмент обезбеђења плаћања финансијске гаранције за добро извршење посла.

Члан 5.

Купац задржава право да не прихвати испоруку, из предмета овог уговора у случају да Продавац приликом испоруке не поштује одредбе о квалитету наведене у конкурсној документацији МВД-2/15 која чини саставни део овог уговора, а које се односе на структуру и квалитет производа из предмета овог уговора или испоручи робу произвођача кога није назначио у усвојеној понуди.

У случају да Купац не прихвати испоруку, по основу из става 1 овог члана, Купац ће пустити на наплату меницу коју је Продавац доставио уз понуду на име обезбеђења плаћања финансијске гаранције за добро извршење посла.

Ц Е Н А

Члан 6.

Купац се обавезује да за испоручене Заставе из Члана 2 овог уговора, плати јединичне цене дате у усвојеној понуди Продавца број _____ од _____ 2015. године и то:

Ред.бр.	Опис	Произвођач	Јед. мере	Количина	Јединична цена без ПДВ-а
1.	Народна застава		КОМ	34	
2.	Државна застава (са грбом)		КОМ	20	
3.	Застава Установе Студ. центра		КОМ	34	

Наведене јединичне цене су фиксне – непроменљиве.

Укупна вредност Застава из става 1 овог члана износи: _____ динара без ПДВ-а, односно _____ са ПДВ-ом.

У цену су урачунати трошкови испоруке и истовара.

РОК ПЛАЋАЊА

Члан 7.

Купац ће за испоручене Заставе из предмета овог уговора, платити Продавцу, након испоруке у року до _____ дана од дана пријема фактуре.

КВАЛИТЕТ

Члан 8.

Продавац се обавезује да Заставе из предмета овог уговора испоручи Купцу са квалитетом прецизираним у конкурсној документацији означеној у члану 1 овог уговора и понуди бр. _____ од _____ .2015.године.

КВАНТИТАТИВНИ И КВАЛИТАТИВНИ ПРИЈЕМ

Члан 9.

Квалитативни и квантитативни пријем испоручених Застава из предмета овог уговора вршиће се одмах по испоруци у гаражи Купца, од стране мешовите комисије, коју чине 2 (два) представника Купца и (1) један представник Продавца.

О Квантитативном и квалитативном пријему, комисија ће сачинити записник, чији оригинални примерак, Продавац доставља уз рачун.

Продавац се обавезује да након закључења уговора, Купца обавести писаним путем о свом овлашћеном представнику који ће присуствовати пријему из става 1 овог члана.

Члан 10.

У случају евентуалних примедба од стране Купца, Продавац је дужан да све уочене недостатке отклони без одлагања, а најдуже у року од једног дана од дана испоруке.

У случају да Продавац не отклони примедбе у року из става 1 овог члана, Купац ће реализовати меницу за добро извршење посла.

Члан 11.

ГАРАНТНИ РОК:

Продавац гарантује да ће испоручити добра из тачке 1. овог уговора под условима и на начин како је наведено у понуди број _____ од _____ .2015. године.

Извршилац за испоручене Заставе из члана 3 овог уговора одобрава гарантни рок од _____ месеци. Гарантни рок почиње да тече од дана квалитативног и квантитативног пријема.

Члан 12.

Уколико Продавац у току трајања гарантног рока на захтев Купац не отклони недостатке на испорученим заставама, Купац ће реализовати финансијско обезбеђење извршиоца дато на име отклањања недостатака у гарантном року.

ТРАНСПОРТ

Члан 13.

Продавац се обавезује да транспорт Застава из предмета овог уговора врши сопственим возилом.

ЗАВРШНЕ ОДРЕДБЕ

Члан 14.

Саставни део овог уговора чине:

- Конкурсна документација МВД-2/15, ЗАСТАВЕ
- Понуда понуђача број _____ од _____, 2015. године.

НАДЛЕЖНОСТ ЗА РЕШАВАЊЕ СПОРОВА

Члан 15.

Уговорне стране ће све евентуалне спорове који настану током трајања овог уговора решавати првенствено мирним путем, а у случају спора, надлежан је Привредни суд у Београду.

Члан 16.

На сва питања која нису регулисана овим уговором примењиваће се одредбе Закона о облигационим односима.

Члан 17.

Уговор је сачињен у 6 (шест) истоветних примерака, од којих 4 (четири) задржава Купац, а 2 (два) Продавац.

Члан 18.

Уговор се сматра закљученим даном потписивања ове уговорене стране.

**УСТАНОВА СТУДЕНТСКИ
ЦЕНТАР «БЕОГРАД»
ДИРЕКТОР**

**ПРОДАВАЦ
ДИРЕКТОР**

Милован Петровић